

**Motor pe benzină pentru bărci
3,8kW**



Instrucțiuni de utilizare
Traducerea instrucțiunilor originale

Atenție!!! Datorită îmbunătățirii continue a produsului, desenele și descrierile de mai sus pot diferă de bunurile achiziționate și pot include caracteristici opționale sau specializate care nu sunt incluse în versiunea standard. Aceste diferențe nu pot constitui baza unei reclamații. Toate informațiile din acest manual sunt în conformitate cu informațiile existente la momentul tipăririi și sunt pentru în scopuri de informare.

1. Caracteristicile produsului

Motorul V60245 pe benzină outboard este un dispozitiv conceput pentru a fi utilizat în pontoane și bărci mici. Motorul în doi timpi, cu o cilindree de 51,7 cmc și 5,2 CP, antrenează un amestec de 95 de octan benzină și ulei 25:1 pentru motoarele în doi timpi.

Dispozitivul este de dimensiuni reduse, ceea ce reprezintă un avantaj în cazul bărcilor gonflabile mici și ajută la depozitarea motorului în afara sezonului. Simplitatea sa face ca motorul să fie durabil, ușor de utilizat și de întreținut. Suportul reglabil pentru tablă spate simplifică foarte mult instalarea. Propulsia este transmisă de un ambreiaj centrifugal, puterea inversă se obține prin rotirea motorului la 180 de grade. Acesta este acționat cu ajutorul unui mâner de înclinare a unghiului de înclinare fără scule, aflat pe mânerul cârligului de tracțiune.

2. Condiții generale de siguranță

1. Nu folosiți niciodată unealta sub influența alcoolului, a oboselii sau a lipsei de somn, a somnolenței cauzate de medicamente sau în orice altă situație în care se poate ajunge la afectarea capacității de judecată sau la incapacitatea de a folosi unealta în mod corespunzător și în siguranță.
2. Evitați funcționarea motorului în spații închise. Gazele de eșapament conțin monoxid de carbon otrăvitor.
3. Manipulați combustibilul cu grijă. Combustibilul vărsat trebuie șters.
4. Eliminați toate sursele de scântei sau flăcări (de exemplu, fumatul, flacăra deschisă sau alte activități care provoacă scântei) în zona în care urmează să amestecați, să alimentați sau să depozitați.
5. Motorul poate fi utilizat numai dacă este în stare tehnică perfectă. Trebuie să verificați acest lucru înainte de a porni motorul.
6. Se pot utiliza numai accesoriile și uneltele furnizate de producător și aprobate pentru instalarea pe acest tip de echipament.
7. Este strict interzisă realimentarea cu combustibil în timp ce motorul se află în barcă. Aceasta ar putea contamina corpurile de apă sau ar putea deteriora carcasa ambarcațiunii.
8. Asigurați-vă că aveți echipamentul de salvare și de semnalizare adecvat, cum ar fi: veste de salvare pentru fiecare pasager, rachete de semnalizare, extingtor, ancoră, vâsle, pompă de santină, frânghie, trusă medicală de prim ajutor, trusă de scule, frânghie de pornire de urgență, combustibil, ulei etc.

3. Date tehnice

Tip/model	V60245
Tipul de motor	răcit cu aer, cu un singur cilindru, în doi timpi
Puterea maximă a motorului	3,8 kW (5,2 CP) / 6000 rpm
Capacitatea motorului	51,7 cc
Amestec de benzină și ulei	25:1
Rata de conversie	1:2,08
Viteza de înșurubare max.	3300 rpm
Capacitatea rezervorului de combustibil	1,2 L
Lungimea arborelui de transmisie	76 cm
Viteză	15 km/h
Nivelul de zgomot Lwa	96 dB
Diametrul șurubului	18 cm
Nivel de vibrații max.	3,717 m/s ²
Greutate	8 kg



1. Starter
2. Rezervor de combustibil
3. Clemă de prindere
4. Șurub de acționare
5. Maneta de accelerație a motorului

4. Serviciul

Respectați cu strictețe regulile de siguranță descrise în acest manual.

Trebuie să verificați echipamentul înainte de fiecare plecare.

Producătorul nu este responsabil pentru deteriorarea vehiculului cauzată de utilizarea necorespunzătoare a mașinii.

Notă: În primele zece ore de funcționare, lăsați motorul să funcționeze la o temperatură moderată.

revoluții. În acest timp, nu lăsați motorul să funcționeze la turație maximă până când toate componentele setate (rodaj). După rodaj, motorul atinge puterea maximă.

ATENȚIE! Motorul este răcit prin circulația forțată a aerului prin intermediul unui ventilator situat pe arborele motorului, astfel încât creșterea turației sporește eficiența răcirii. Mersul motorului la ralanti pentru o perioadă mai lungă de timp duce la supraîncălzire, în special în perioada inițială, când motorul este nou are o mai mare fricțiune. Nu lăsați motorul să "scadă" astfel încât mașina să meargă la ralanti!

După primele două ore de funcționare, verificați dacă toate piulițele și șuruburile sunt bine strânse și, dacă este necesar, strângeți-le din nou.

Asigurați-vă că motorul este instalat în siguranță înainte de fiecare plecare. Agățați motorul exterior pe traversă și strângeți treptat șuruburile de fixare.

Cu ajutorul blocării unghiului de lucru, este posibilă modificarea unghiului la care este scufundată elicea, ceea ce are un efect semnificativ asupra caracteristicilor de funcționare ale unității.

Producerea amestecului

Amestecați benzină fără plumb cu ulei de motor în proporție de 25:1 (benzină: ulei).

Combustibil recomandat - benzină fără plumb cu cifra octanică 95 sau 98. Ulei de motor recomandat - ulei de motor în doi timpi. Benzina este extrem de inflamabilă. Nu vă apropiați de o flacără deschisă și aveți grijă să nu vărsați combustibil. La locul de muncă și pe șantier

la realimentare este interzis să fumezi! Opriți întotdeauna motorul înainte de realimentare. Nu realimentați în timp ce motorul este încă fierbinte - există riscul de incendiu!

Deschideți întotdeauna cu grijă capacul rezervorului de combustibil pentru a elibera presiunea încet și pentru a preveni vărsarea de combustibil. Carburanții pot conține substanțe asemănătoare solvenților. Trebuie evitat contactul pielii și al ochilor cu produsele petroliere. Purtați mănuși atunci când alimentați cu combustibil. Nu inhalați vapori de benzină. Alimentați doar în zone bine ventilate. În caz de vărsare de combustibil, curățați imediat mașina. Întotdeauna strângeți bine capacul rezervorului de combustibil cu

mâna, fără unelte. Fiți atenți la scurgeri. Aveți grijă ca combustibilul sau uleiul să nu ajungă în sol sau în apă (protecția mediului).

Pornirea și oprirea motorului

1. Turnați combustibilul în rezervorul de combustibil și strângeți bine capacul.
2. Rotiți comutatorul de contact în poziția 1 de pornire.
3. Apăsați butonul pompei de combustibil de sub carburator de 5-6 ori și asigurați-vă că prin conducta de combustibil transparentă curge combustibil.
4. Glisați maneta starterului în poziția pornit (numai la motor rece).

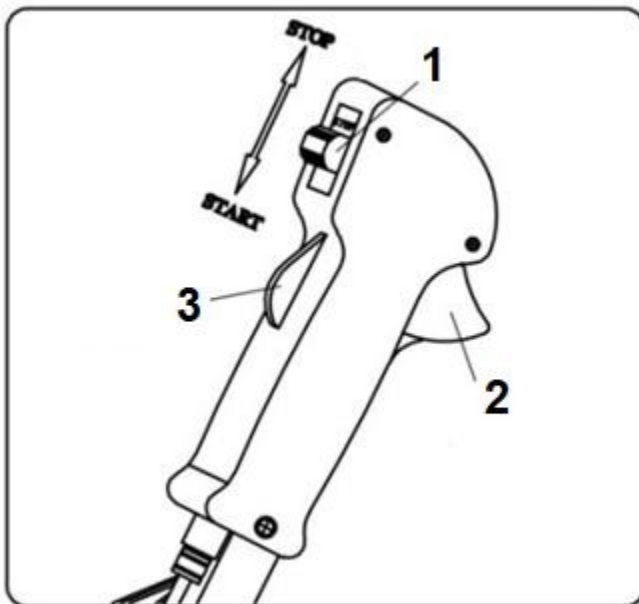
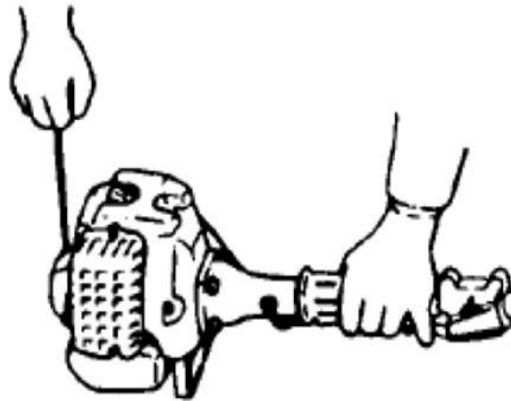

1. Comutator de aprindere
2. Maneta de gaz
3. Blocarea accelerației

5. Trageți încet de mânerul de pornire până când simțiți rezistență, apoi trageți rapid și ferm. Repetați pornirea până când motorul pornește (nu pornește).

Lăsați motorul să funcționeze la ralanti timp de câteva minute pentru a ajunge la temperatura corectă.

6. Apăsați butonul de blocare a accelerației înainte de a apăsa pe accelerație.
7. Pentru a opri motorul, slăbiți accelerația și așteptați până când motorul merge la ralanti, apoi comutați comutatorul de contact în poziția 0-stop.

Motorul submersibil trebuie verificat imediat în atelier pentru a preveni coroziunea. În caz de inundare a motorului, efectuați imediat următorii pași:

1. Scoateți motorul din apă cât mai curând posibil.
2. Clătiți-l cu apă proaspătă, clătiți-l de sare, noroi și alge marine.
3. Uscați conducta de combustibil și carburatorul. Înainte de a reporni motorul, acesta trebuie să fie predat unui centru de service.

5. Întreținere

Toate lucrările de întreținere trebuie efectuate cu motorul oprit!

Spălați bine motorul exterior cu apă curată ori de câte ori motorul exterior este utilizat în apă de mare sau în apă murdară, sau atunci când motorul exterior este depozitat pentru o perioadă lungă de timp. În cazul în care nu o faceți, sarea care ajunge în motor generează centre de coroziune, ceea ce scurtează durata de viață. unități.

Controlul vitezei de ralanti

Reglați turația motorului cu ajutorul șurubului de oprire. Reglarea trebuie făcută când motorul este rece. Când motorul este la ralanti, elicea nu trebuie să se rotească.

Schimbarea uleiului de transmisie

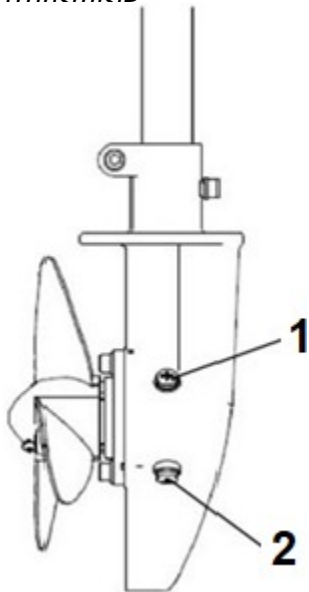

Uleiul pentru angrenaje acționează ca un lubrifiant în transmisia motorului.

Este extrem de important să verificați nivelul acestuia și să îl completați dacă este necesar. În funcție de intensitatea de utilizare, se recomandă înlocuirea acestuia la fiecare 50 de ore. Nivelul uleiului trebuie să fie la același nivel cu marginea gâtului de umplere.

NOTĂ: Acestea ar trebui să fie utilizate numai în mod biologic uleiuri degradabile. În cazul unei scurgeri, uleiul nu trebuie să pună în pericol ecosistemul rezervorului în care funcționează motorul.

1. Orificiul de umplere a uleiului de transmisie

2. Gaura de scurgere a uleiului de transmisie

Filtru de aer

Verificați periodic filtrul de aer. Piesele murdare trebuie curățate sau înlocuite cu altele noi. Dacă filtrul de aer sau componentele sale sunt deteriorate, înlocuiți-l întotdeauna cu unul nou.

Funcționarea fără sau cu un filtru de aer deteriorat va permite murdăriei să intre în motorul și provoacă uzura prematură. Acest tip de deteriorare nu face obiectul unor reparații gratuite în timpul perioadei de garanție.

Bujie de aprindere

Bujia și cilindrul sunt încă foarte fierbinți atunci când motorul este oprit și vă pot arde dacă le atingeți. Așteptați până când motorul se răcește.

Bujiile de aprindere incorecte pot deteriora motorul. Bujiile trebuie să aibă un spațiu suficient între electrozi, iar izolatorul trebuie să fie curat, fără deteriorări.

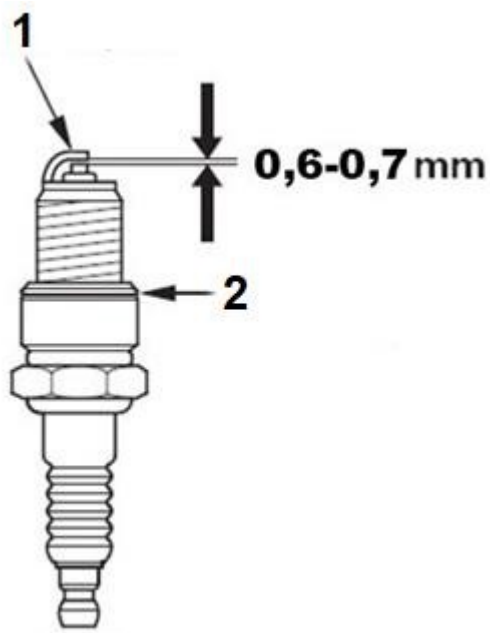

1. Electrode

2. Pad

1. Scoateți capacul bujiei și curățați murdăria din jurul bujiei.

2. Scoateți bujia cu ajutorul unei chei pentru bujii.

3. Verificați dacă bujia este foarte murdară sau deteriorată (electrod ars, izolator fisurat etc.) - înlocuiți-o cu una nouă.

4. Măsurați distanța dintre electrozi cu ajutorul unui calibru. Distanța corectă trebuie să fie de 0,6-0,7 mm. Dacă este necesară ajustarea distanței, îndoiți cu grijă electrodul lateral.

5. Înșurubați bujia cu degetele până la capăt.

6. Strângeți bujia cu o cheie pentru bujii, având grijă să nu fără a deteriora firele.

7. Înfiletați țeava pe lumânare.

O bujie slăbită se încălzește foarte tare și poate deteriora motorul. Suprasolicitarea bujiei poate rupe filetele din capul cilindrului.

Depozitare:

Depozitați motorul într-o încăpere uscată. Sursele de flăcări deschise și alte pericole similare nu trebuie să se afle în apropiere. Orice utilizare neautorizată, în special de către copii, trebuie să fie exclus.

Goliți și curățați rezervorul de combustibil. Porniți motorul cu rezervorul de combustibil gol și Goliți carburatorul până când motorul se oprește. Reziduurile de ulei din amestecul de combustibil pot bloca jeturile carburatorului și pot îngreuna pornirea ulterioară. Atunci când nu se utilizează pentru o perioadă lungă de timp, deșurubați bujia, turnați câteva picături de ulei în cilindru, trageți de 2-3 ori de coarda de pornire pentru a distribui uniform uleiul. Înșurubați bujia la loc.

Erori posibile și cum să le remediați

Problema	Cauze posibile	Eliminați
Motorul nu pornește sau pornește, dar apoi se oprește	Pornirea incorectă Secvență	Urmați instrucțiunile din acest manual
	Compoziție incorectă a amestecului în carburator	Reglați carburatorul la un centru de service autorizat
	Bujie crăpată	Curățați/set sau înlocuiți bujia de aprindere
	Filtru de combustibil înfundat	Înlocuiți filtrul de combustibil
Motorul pornește, dar nu funcționează la turație maximă	Filtru de aer murdar	Scoateți filtrul, curățați-l sau înlocuiți-l cu unul nou.
	Compoziție incorectă a amestecului în carburator	Reglați carburatorul la un centru de service autorizat
Motorul se îneacă	Compoziție incorectă a amestecului în carburator	Reglați carburatorul la un centru de service autorizat
Nici o putere sub sarcină	Setare incorectă a fișei	Curățați/set sau înlocuiți bujia de aprindere
Motorul funcționează neregulat	Compoziție incorectă a amestecului în carburator	Reglați carburatorul la un centru de service autorizat
Motorul emite cantități excesive de fum	Amestec incorect de combustibil	Utilizați amestecul potrivit